

SPITZENLEISTUNG.

- Sie dürfen hohe Erwartungen haben und jeglichen Vorbehalt und Kompromiss vergessen: Venieri präsentiert ihre neue Produktlinie, die auf der traditionellen Zuverlässigkeit der Marke beruht. Nichts Überflüssiges, optimales Gleichgewicht, Topleistungen: die Venieri Radlader sind von Experten in Sache Erdbau für Experte der Branche entworfen worden (aber nicht nur für sie) und sind echt rassige Maschinen.
- Die neuen Lader sind das Ergebnis der neuesten Weiterentwicklung von jahrzehntenlang geprüften Projekten, die den modernen Marktansprüchen angepasst worden sind; die neue Produktlinie stellt einen erheblichen qualitativen Sprung dar, auch im Vergleich zu den schon hohen Qualitätsstandards der bestehenden Produktpalette von Venieri.
- Neue gemäß Tier 3 gebaute Perkins Motore, neues Design der Fahrerkabine, neue Hubgetriebe vorne, hohe Schaufelkapazität: die Produktpalette wird Sie mit ihrer hervorragenden Beweglichkeit auf jedem Gelände überraschen. Bauwesen, Straßenbau, Verlegen von Leitungen, Erd- und Landschaftsbau: die Radlader von Venieri arbeiten effizient und präzise in jeder Einsatzsituation.
- Ob auf steilem Gelände, unfestem Untergrund, unter schwersten Wetterbedingungen und Temperaturen, heftigen und ständigen Beanspruchungen, die Technologie der Venieri Maschinen macht den Unterschied. Modelle VF 5.63B, 7.63B, überzeugen durch schnelles Fahrverhalten, hohe Wendigkeit, maximale Reiß- und Zugkraft, die für Produktivitäts- und Sicherheitssteigerung bei gleichzeitig geringerem Kraftstoffverbrauch sorgen.
- Mitten in der „Motor-Valley“, wo innerhalb von wenigen Kilometern Traumautos und -motorräder hergestellt werden, hat Venieri Fachwissen und Know how entwickelt, um eine Radlader- und Baggerladerpalette ohne Vergleich auf den Markt zu setzen: erstklassige Leistungsfähigkeit, leichte Bedienbarkeit, hohe Umweltfreundlichkeit und totale Sicherheit charakterisieren die Maschinen. Das weiß jeder, der Venieri schon gewählt hat. Und verzichtet nicht mehr.



Z-KINEMATIK

**NEUE PERKINS MOTORE
4-ZYLINDER TURBO
STAGE IIIA**

**NEUE BOSCH REXROTH
HYDROGETRIEBE HOHER
DRUCK**

**ERGONOMISCHER
MULTIFUNKTIONSJOYSTICK**

360° SICHTVERHÄLTNIS

NEUES LAYOUT

**VERBRAUCHSARME
UMWELTFREUNDLICHE
MASCHINEN**

5.63B

Z-Kinematik
Max. Leistung **89 PS**
Schaufelinhalt **1,1 - 1,7 m³**
Max. Betriebsgewicht **6.300 kg**
Gewicht/Leistung Verhältnis **69 kg/PS**

7.63B

Z-Kinematik
Max. Leistung **105 PS**
Schaufelinhalt **1,3 - 2,0 m³**
Max. Betriebsgewicht **7.400 kg**
Gewicht/Leistung Verhältnis **74 kg/PS**





LÄNGSANORDNUNG DES MOTORS UND ANTI-SCHOCK-FAHRGESTELL

Die Längsanordnung des Motors sorgt für unvergleichbare **Leistungsfähigkeit und optimales Sichtverhältnis**: zum Empfehlen! Das Anti-Shock-Fahrgestell ist das Ergebnis einer ständigen Suche nach neuen Materialien und Lösungen und resultiert in höchster Belastungsfestigkeit, sowie einfachen und sicheren Komponenten-Gehäusen.

OPTIMALE GEWICHT- VERTEILUNG UND MAXIMALE STAND SICHERHEIT

„**Standsicherheit**“ und „**Zugkraft**“ sind die Schlüsselwörter. Das Eigengewicht wird auf die vordere Starrachse (40%) und auf die hintere Schwingachse verteilt (60%). Bei Volllast wirkt es umgekehrt, um die **beste Gewichtverteilung** zu gewähren und – in Kombination mit den automatischen Sperrdifferenzialen – **maximalen Grip** auf jedem Gelände zu sichern.

Der zentral angeordnete kompakte Motor sorgt für einen niedrigeren Schwerpunkt und eine kompaktere Struktur.

GETESTETER FAHRANTRIEB, SENKUNG DES KRAFTSTOFF- VERBRAUCHS UM BIS ZU 25% REDUZIERTER BREMS- UND REIFENVERSCHLEISS

Die Palette ist mit einem **Bosch Rexroth hydrostatischen Fahrtrieb** ausgestattet. Den Venieri Spezifikationen entsprechend hergestellt, ist der Antrieb die neueste Entwicklung eines 1968 entworfenen Projektes; damals testete die Firma Venieri zum ersten Mal in der Welt diese Lösung auf Erdbaumaschinen. Heute wie schon damals garantiert das System Wirtschaftlichkeit und Leistungsfähigkeit.

Die Motorleistung wirkt auf die 4 Antriebsräder; **die Kombination von Motor und hydrostatischem Fahrtrieb reduziert den Kraftstoffverbrauch um bis zu 25%** (je nach Einsatz); fast ein Viertel des Treibstofftanks wird gespart, im Vergleich zu traditionellen Radladern.

Die Hydraulikanlage steuert den Richtungswechsel, die mikrometrische Annäherung und die Geschwindigkeit je nach Einsatzsituation. Zugkraft und Geschwindigkeit werden Schritt für Schritt automatisch geregelt zur optimalen Leistung; **Reifenschlupf ist minimal und Reifenverschleiß wird beträchtlich reduziert.**

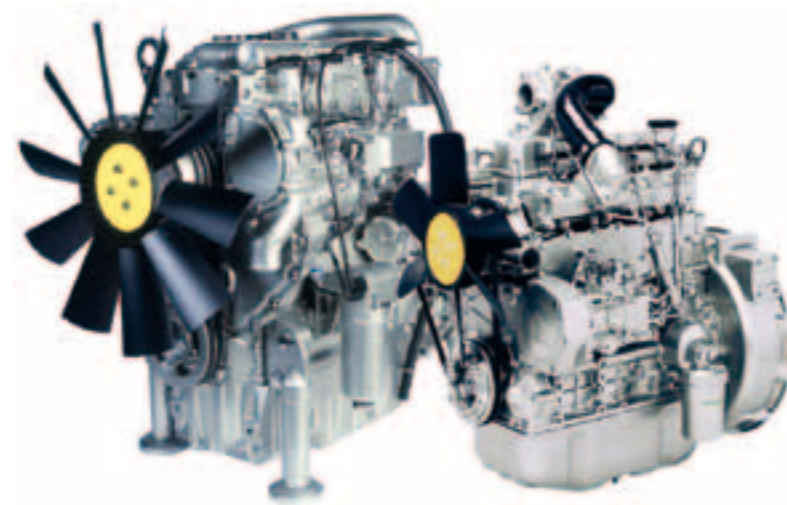
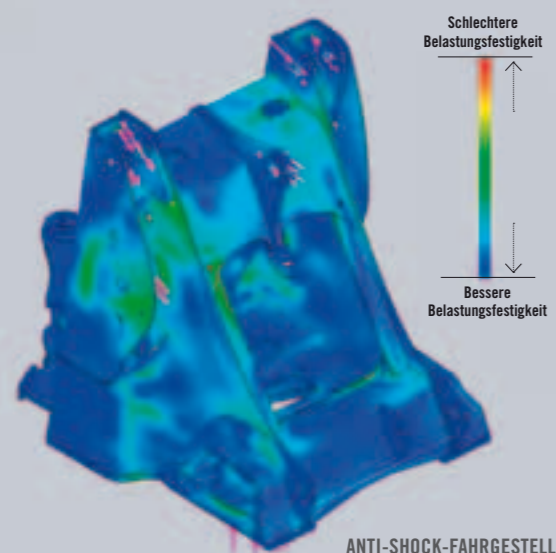

PERKINS MOTORE STAGE IIIA

**HÖCHSTE
ZUVERLÄSSIGKEIT**

**GROSSE
FLEXIBILITÄT**

**REDUZIERTE
BETRIEBSKOSTEN**



MAXIMALE LEISTUNG, MINIMALE WARTUNG

- Optimales Blickfeld vorne dank der weiten vorderen Windschutzscheibe.
- Einfacher und sicherer Zugang zur Fahrkabine.
- Das abgerundete Design der Motorhaube garantiert ein optimales Sichtverhältnis hinten.
- Einfache Zugänglichkeit der Komponente für Wartungsarbeiten.



VENIERI-ORIGINALERSATZTEILE

Venieri-Originalersatzteile sind eine Garantie für Qualität und Schutz Ihrer Investition.

MODERNSTE
HYDRAULIK
MINIMALER

VERSCHLEISS
VON BREMSEN UND
MECHANISCHEN
TEILEN

PROBLEMLOSE
WARTUNG

PERKINS
WORLDWIDE
CUSTOMER CARE



5.63B 7.63B

5.63B TECHNISCHE DATEN

RADLADER ▶ Z-KINEMATIK

▶ DIESELMOTOR

Motor: 4 Zylinder, Direkteinspritzung, Turbo mit Intercooler, wassergekühlt und Trockenluftfilter. Motor gemäß Richtlinie EWG 97/68 – Stage IIIA.

	5.63B	7.63B
Typ	Perkins 804D-33T	Perkins 1104D-44T
Max. Leistung	65kW - 89 PS	77kW - 105 PS
Eichdrehzahl Upm	2.400	2.200
Leistung ISO/TR 14396	62 kW - 84 PS	70 kW - 95 PS
Leistung EEC/80/1269	62 kW - 84 PS	70 kW - 95 PS
Bohrung	94 mm	105 mm
Hub	120 mm	127 mm
Hubraum	3.331 cm ³	4.400 cm ³

▶ ELEKTROANLAGE

	5.63B	7.63B
Batterie	12 Volt	12 Volt
Kapazität EN 60095-1	110 Ah - 850 A	110 Ah - 1.100 A
Generator	90 A	65 A
Alarmzeichen Rückwärtsgang	Standard	Standard
Verkabelung nach	IP 67 e DIN 40050	IP 67 e DIN 40050

▶ FAHRANTRIEB

Hydrogetriebe mit automatischer Leistungsregelung, eigenem geschlossenen Ölkreislauf, Pumpen und Motor mit variablem Hubraum. Verteilergetriebe 2 Gänge vorwärts / rückwärts.

	5.63B	7.63B
ARBEITSGESCHWINDIGKEIT	VORWÄRTS / RÜCKWÄRTS	VORWÄRTS / RÜCKWÄRTS
1. Gang	0 - 7	0 - 5
2. Gang	0 - 35	0 - 16
FAHRGESCHWINDIGKEIT	VORWÄRTS / RÜCKWÄRTS	VORWÄRTS / RÜCKWÄRTS
1. Gang	0 - 7	0 - 10
2. Gang	0 - 35	0 - 37

▶ ACHSEN

Heavy-Duty-Achsen mit Planetenuntersetzungsgetriebe auf jedem Rad und automatischen Sperrdifferentialen. Starrantriebswelle auf Vorderrahmen. Schwingachse auf Hinterrahmen mit Gesamtausschlagwinkel bis 25°. Untersetzungsgetriebe zur Übertragung der Bewegung zur Vorder- bzw. Hinterachse über eine Antriebswelle. Standard-Ausgleichgetriebe auf Vorderachse (optional auf Hinterachse).

▶ BREMSANLAGE

Betriebsbremse: Hydraulikmehrscheibenbremsen im Ölbad auf Vorderachse mit Wirkung auf die 4 Räder. Feststellbremse: handbetätigte Blockbremse mit Wirkung auf die Betriebsbremse.

▶ REIFEN

	5.63B	7.63B
Standard	405/70 R20	405/70 R24
Auf Anfrage	16/70 R20	15.5 R25
	14.5 - 20	455/70 R24

▶ LENKUNG

Servolenkung mittels **LOAD SENSING** Hydrolenkung.

	5.63B	7.63B
Wendewinkel	80°	80°
Wenderadius - Reifeninnenseite	2.560 mm	2.600 mm
Wenderadius - Reifenaußenseite	4.430 mm	4.700 mm
Wenderadius - Schaufelaußenseite	4.890 mm	5.150 mm



▶ HYDRAULIKANLAGE

Einzelne Zahnradpumpe mit „LOAD SENSING“ Prioritätsventil für den Lenkungsreislauf. 2-Stufen-Modularverteilergetriebe mit Hauptventil. Doppeltwirkende Zylinder. Hydrauliköl-Kühlkreislauf. Hauptstromfilter im Rücklaufkreislauf. 1-Hebel-Steuerung für Hubsteuerung (4 Positionen) und Schaufelverstellung (3 Positionen).

	5.63B	7.63B
Max. Förderleistung	86 lt/1'	95 lt/1'
Eichdruck Ladeschaufel	230 bar	230 bar
Eichdruck Lenkung	190 bar	175 bar
Hubzylinder	85 x 588	90 x 665
Schaufelzylinder	90 x 402	110 x 445

▶ FÜLLMENGEN

	5.63B	7.63B
Motor	7 lt	9 lt
Verteilergetriebe	2 lt	1,5 lt
Ausgleichsgetriebe	3,5 lt	3,5 lt
Untersetzungsgetriebe	2 lt	2 lt
Hydraulikkreislauf	45 lt	115 lt
Bremskreislauf	1 lt	1 lt
Kraftstoff	64 lt	105 lt
Wasserkühler	15 lt	18 lt

▶ TECHNISCHE BETRIEBSDATEN

	5.63B	7.63B
Schaufelinhalt (Standard)	1,1 m ³	1,3 m ³
Schaufelbreite	2.100 mm	2.250 mm
Statische Kippbelastung in Reihe	4.800 kg	5.100 kg
Statische Kippbelastung gelenkt 40°	4.200 kg	4.500 kg
Max. Hydraulikhubkraft bei voller Reichweite	3.600 kg	3.600 kg
Kipphöhe am Drehpunkt	3.360 mm	3.525 mm
Kipphöhe bei 40°	2.700 mm	2.800 mm
Kippreichweite bei 40°	700 mm	750 mm
Reißkraft	7.000 kg	9.100 kg

▶ ABMESSUNGEN UND GEWICHTE

	5.63B	7.63B
Max. Länge bei Überführung im Straßenverkehr	5.475 mm	5.855 mm
Max. Breite bei Überführung	2.100 mm	2.250 mm
Höhe	2.700 mm	2.800 mm
Spurweite	1.600 mm	1.700 mm
Reifenbreite (Außenseite)	1.960 mm	2.150 mm
Achsabstand	2.275 mm	2.520 mm
Bodenfreiheit	380 mm	455 mm
Standard-Betriebsgewicht	5.800 kg	6.900 kg
Max. Betriebsgewicht	6.300 kg	7.400 kg

Die Abbildungen in dieser Druckschrift können auch Sonderausstattungen und nicht nur Standardversionen zeigen. Alle Angaben und Abmessungen in dieser Druckschrift erfolgen nach bestem Wissen und Gewissen. Technische Änderungen, die dem Fortschritt dienen, behält sich die Firma Venieri zu jeder Zeit und ohne vorherige Benachrichtigung vor.

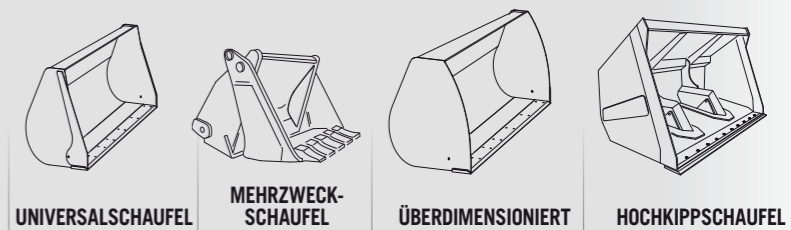
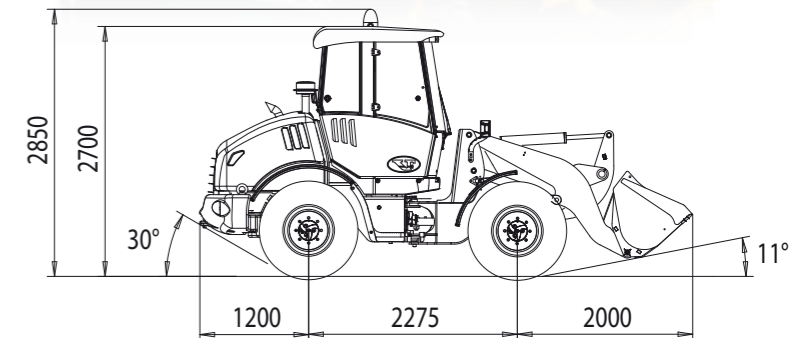
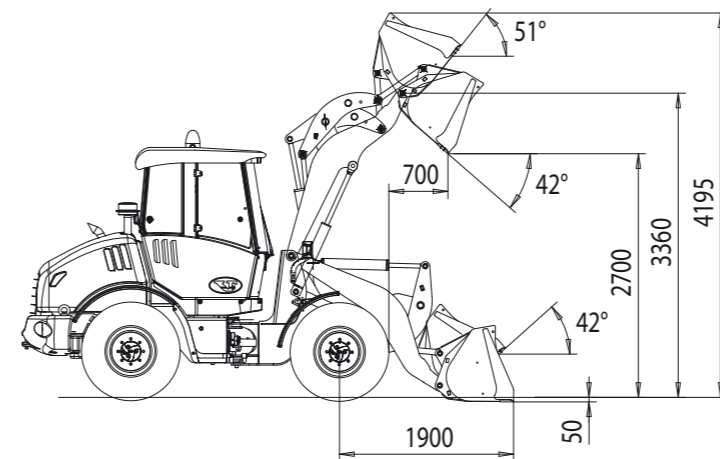

▶ LEISTUNGSDATEN

		UNIVERSALSCHAUFEL	MEHRZWECK-SCHAUFEL	ÜBERDIMENSIONIERT	HOCHKIPPSCHAUFEL
Schaufelinhalt (SAE) voll	m ³	1,1	0,9	1,7	2,0
Schaufelbreite	mm	2.100	2.100	2.250	2.350
Schaufelgewicht	kg	400	500	500	900
Max. Betriebshöhe	mm	4.195	4.145	4.250	5.800
Kipphöhe (max.)	mm	3.360	3.360	3.360	3.360
Kippwinkel	mm	42°	42°	42°	42°
Kipphöhe	mm	2.700	2.675	2.650	4.000
Kippreichweite	mm	700	675	750	1.150
Kippreichweite max.	mm	1.650	1.600	1.700	2.100
Kippbelastung in Reihe	kg	4.800	5.000	4.550	4.000
Kippbelastung gelenkt	kg	4.200	4.400	4.000	3.300
Reißkraft	kg	7.000	7.500	6.600	5.850
Gesamtlänge	mm	5.475	5.425	5.525	5.675
Wenderadius (Schaufelaußenseite)	mm	4.890	4.850	5.000	5.150
Gesamtgewicht	kg	5.800	5.900	5.900	6.300

▶ GABELBELASTUNG (Kg) - MITTE DER LADUNG 500 mm

Statische Kippbelastung, gelenkt	3.200	Betriebsladung EN 474-3 (60%)	2.000
Betriebsladung EN 474-3 (80%)	2.500	Betriebsladung DIN 24094 (50%)	1.600





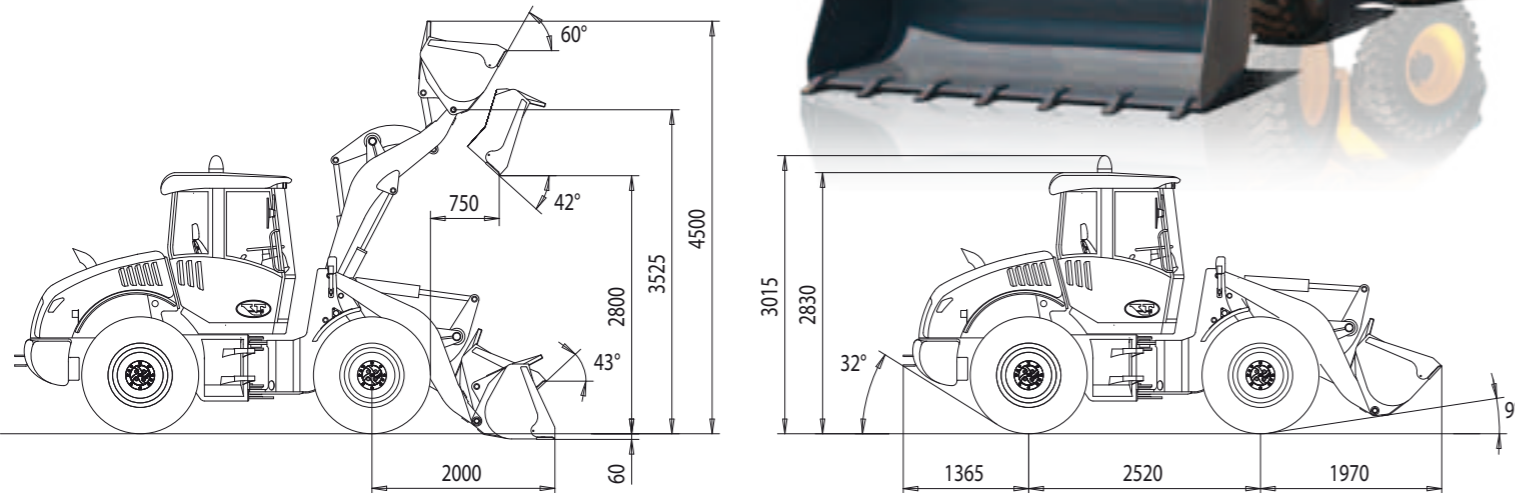

ZF 7.63B

TECHNISCHE DATEN

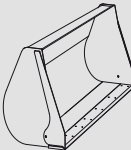

► LEISTUNGSDATEN

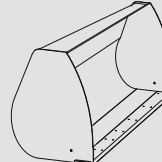
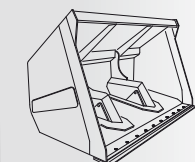
					
		UNIVERSALSCHAUFEL	MEHRZWECK-SCHAUFEL	ÜBERDIMENSIONIERT	HOCHKIPPSCHAUFEL
Schaufelinhalt (SAE) voll	m ³	1,3	1,1	2,0	2,5
Schaufelbreite	mm	2.250	2.250	2.500	2.500
Schaufelgewicht	kg	500	600	600	1.000
Max. Betriebshöhe	mm	4.500	4.425	4.550	6.000
Kipphöhe (max.)	mm	3.525	3.525	3.525	3.525
Kippwinkel	mm	42°	42°	42°	42°
Kipphöhe	mm	2.800	2.850	2.750	4.150
Kippreichweite	mm	750	700	790	1.270
Kippreichweite max.	mm	1.700	1.650	1.750	2.200
Kippbelastung in Reihe	kg	5.100	5.200	4.900	4.300
Kippbelastung gelenkt	kg	4.500	4.600	4.300	3.450
Reißkraft	kg	9.100	10.100	8.600	7.350
Gesamtlänge	mm	5.855	5.800	5.950	6.100
Wenderadius (Schaufelaußenseite)	mm	5.150	5.125	5.285	5.385
Gesamtgewicht	kg	6.900	7.000	7.000	7.400

► GABELBELASTUNG (Kg) - MITTE DER LADUNG 500 mm

Statische Kippbelastung, gelenkt	3.700	Betriebsladung EN 474-3 (60%)	2.200
Betriebsladung EN 474-3 (80%)	3.000	Betriebsladung DIN 24094 (50%)	1.850

Seit 1948 eine der berühmtesten Marken für Erd- und Landschaftsbaumaschinen. Eine Spitzenstellung, die dank der Leidenschaft, der Qualität, dem Know-how und dem Weitblick der Familie Venieri erreicht werden konnte, so dass die einzige italienische Marke in diesem Produktionsbereich heute noch lebendig, selbständig und konkurrenzfähig ist.

www.vf-venieri.com

STANDARD AUSRÜSTUNG

- Hupe
- Mit Schlüssel abschließbarer Kraftstofftank
- Vordere Schaufel mit verschraubten Zinken
- ROPS-FOPS-Kabine mit Heizanlage und Kabinendruckregelung, Scheibenwischer vorn und hinten inkl. Scheibenwaschanlage
- Wartungswerkzeugkasten
- Ersatzteilkatalog
- Sicherheitsgurt
- Automatisches proportionales Sperrdifferential auf Vorderachse
- Sicherheitseinrichtung zur Ausleger- und Löffelblockierung

OPTIONALE AUSRÜSTUNG

- Hydraulischer bzw. mechanischer Schnellwechseleinsatz für Ausrüstungen
- Hydraulische elektromagnetische Feststellbremse
- Mischgreifer
- Mehrzweckschaufel 4 in 1
- Vorrichtung zur Geschwindigkeitseinschränkung
- Universalhebegabeln
- Automatisches proportionales

- Ladeschaufelpositioniereinrichtung
- Arbeitsscheinwerfer
- Schleppleinrichtung
- Schalldämpfung
- Rundumkennleuchte
- Gebrauchs- und Wartungsanleitungen
- Zulassung für den Straßenverkehr
- Rückspiegel
- Vollausgerüstetes Armaturenbrett

- Sperrdifferential auf Hinterachse
- Fräsmaschine für Asphalt/Beton
- Schneefräse
- Schneeräumerscheibe oder Scharmesser
- Angle-tilt-dozer Hobelschar
- Abbruchhammer (manuell)
- Rotierende Bürste oder Kehmaschine
- Trencher



Via Piratello, 106 - 48022 Lugo (RA) Italien - Tel. +39 0545 904411 Fax +39 0545 30389 Ersatzteile Tel. +39 0545 904429 Fax +39 0545 24555

Die Abbildungen in dieser Druckschrift können auch Sonderausstattungen und nicht nur Standardversionen zeigen. Alle Angaben und Abmessungen in dieser Druckschrift erfolgen nach bestem Wissen und Gewissen. Technische Änderungen, die dem Fortschritt dienen, behält sich die Firma Venieri zu jeder Zeit und ohne vorherige Benachrichtigung vor.

(2010) LP 504A
 oberloccassini.com

5-0318
 7-0318
 R A D L A D E R

